

V I L K A

ВАКУУМНЫЙ УПАКОВЩИК

VILKA VZ-29

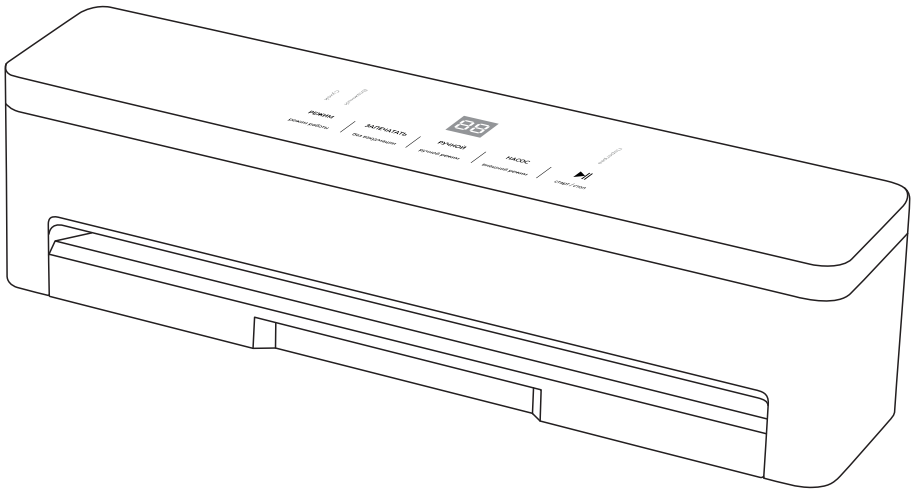

Инструкция по эксплуатации

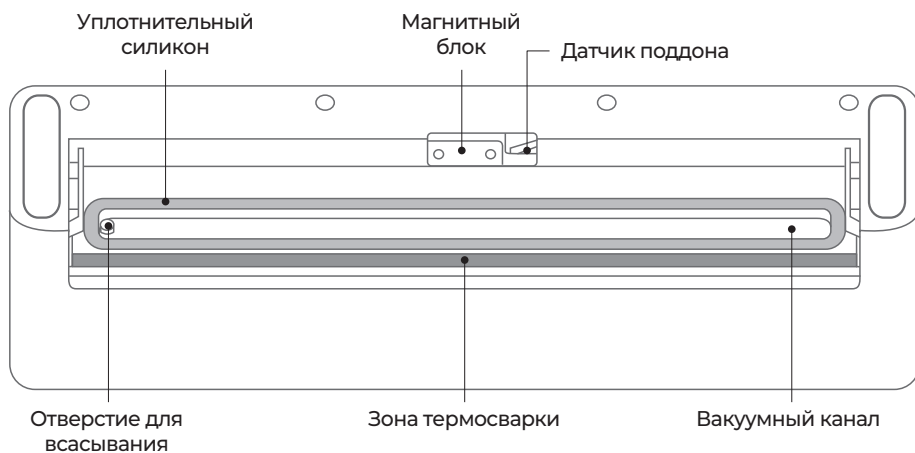
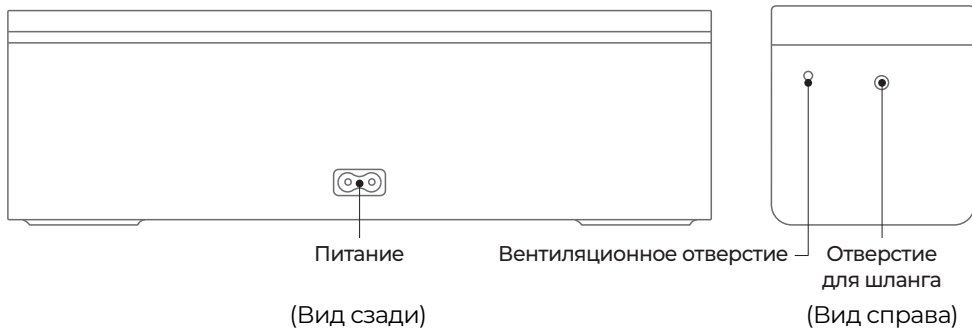
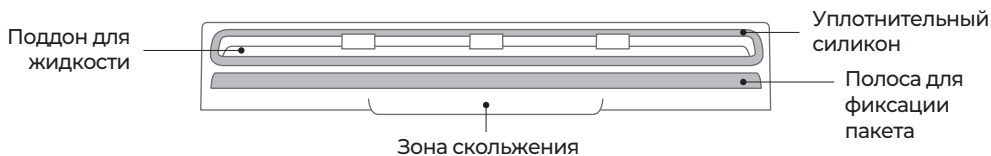
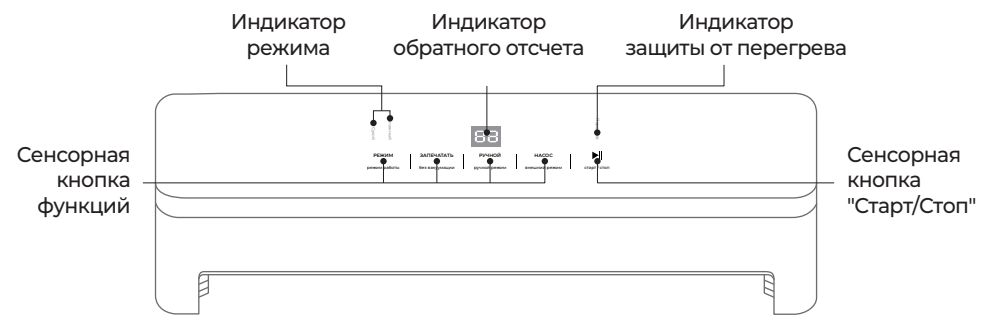

Вид снизу (Без поддона)

Инструкция по эксплуатации

Только для использования в помещении. Надежно разместите вакууматор на столе. После включения питания индикатор обратного отсчета "00" будет постоянно гореть, а устройство перейдет в режим ожидания.

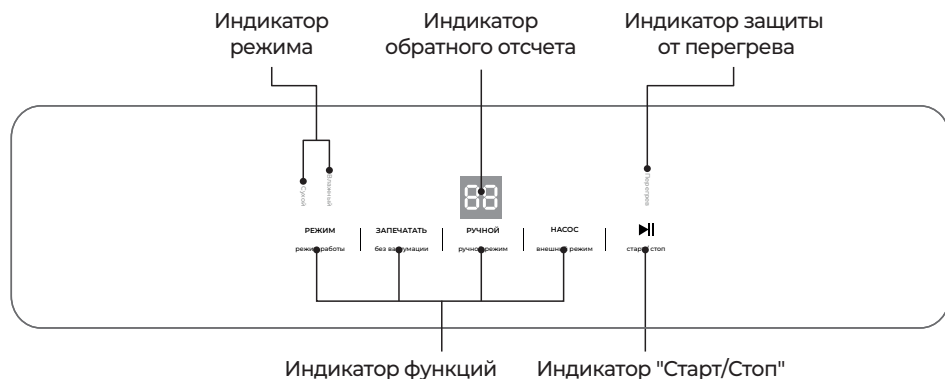

Инструкция по световым индикаторам

Состояние устройства	Статус индикатора
Нормальное включение	Индикатор обратного отсчета горит
Поддон установлен неправильно	Индикатор обратного отсчета мигает
Непрерывное использование, слишком высокая температура	Индикатор защиты от перегрева мигает

При работе устройства	Соответствующий индикатор функции всегда горит
	Индикатор "Старт/Стоп" мигает
	Индикатор обратного отсчета показывает оставшееся время

Описание функций

Режим позволяет выбрать подходящий способ вакуумирования в зависимости от продукта.

Сухой: создаёт максимальное всасывание (до -60 кПа), подходит для орехов, сухофруктов, круп, сухого корма и других сухих продуктов.

Влажный: обеспечивает мягкое всасывание (-15 ~ -30 кПа), подходит для рыбы, морепродуктов, тушёных блюд и других продуктов с небольшой влажностью.

Запечатать: запаивает пакет без вакуумирования. Удобно использовать для хранения и заморозки.

Ручной: позволяет вручную управлять вакуумированием. Удерживайте кнопку «Старт/Стоп» для откачки воздуха, отпустите — чтобы остановить. Можно комбинировать с функцией запайки.

Насос: используется с внешними контейнерами, бутылками и пакетами с клапаном.

Старт / Стоп: Нажмите эту кнопку, чтобы запустить выбранный режим или приостановить работу устройства.

Внимание

1. Чтобы остановить текущую операцию, нажмите кнопку «Старт/Стоп» еще раз.
2. При слишком длительной работе может сработать защита от перегрева. В этом случае индикатор перегрева начнет мигать, а кнопки перестанут реагировать. Дождитесь, пока устройство остынет - после этого оно снова будет готово к работе.

Руководство по эксплуатации

1. Поместите продукты, которые нужно упаковать, в вакуумный пакет.
2. Вставьте пакет в вакуумную камеру устройства. Отверстие пакета должно располагаться горизонтально, примерно в 4 см от края.
3. Выберите нужную функцию (например, «Сухой» или «Влажный»), затем нажмите кнопку «Старт/Стоп». Индикатор выбранной функции загорится, кнопка «Старт/Стоп» начнёт мигать.
4. После завершения процесса индикатор «Старт/Стоп» погаснет, и устройство подаст два звуковых сигнала. Затем можно извлечь вакуумированный пакет.

Внешнее вакуумирование

1. Вставьте один конец шланга во внешнее отверстие сбоку устройства - до упора.
2. Присоедините другой конец шланга к контейнеру или пакету с клапаном, обеспечив плотное соединение.
3. Нажмите кнопку «НАСОС», затем - «Старт/Стоп» для начала внешнего вакуумирования.
4. Или выберите режим «РУЧНОЙ», нажмите и удерживайте кнопку «Старт/Стоп», чтобы запустить ручной внешний вакуум. После достижения нужного эффекта отпустите кнопку для остановки.
5. Отсоедините шланг и вернитесь в обычный режим работы.

Внимание

1. В режиме ручного вакуума, если в течение 10 секунд не происходит действий, устройство автоматически отключит откачку воздуха и перейдёт в режим ожидания.
2. Если нужное давление не достигнуто за продолжительное время, устройство остановит вакуумирование на 2 минуты и вернётся в режим ожидания.
3. При вакуумировании влажных продуктов жидкость может попасть в поддон - регулярно очищайте его.

Ремонт и обслуживание

1. Перед очисткой обязательно отключите питание и выньте вилку из розетки.
2. Не перемещайте устройство, если в поддоне есть жидкость.

3. Убедитесь, что уплотнительный элемент сухой и чистый.
Перед переворачиванием устройства её рекомендуется снять.
4. Не используйте жёсткие или абразивные материалы для очистки - это может повредить корпус или внутренние элементы.
5. Для ухода за поддоном и вакуумным каналом используйте мягкую ткань и нейтральное мыло.
6. После запайки на силиконовом уплотнителе могут остаться следы от пакета - регулярно очищайте его.
7. При хранении отключайте питание и размещайте устройство в сухом, проветриваемом месте.

Руководство по хранению продуктов

Хранение в холодильнике (5°C +/- 3°C)

Продукт	Обычное хранение	Вакуумное хранение
Сырое мясо	2-3 дня	8-9 дней
Морепродукты / Рыба	1-3 дня	4-5 дней
Готовое мясо	4-6 дней	10-14 дней
Овощи	3-5 дней	7-10 дней
Фрукты	5-7 дней	14-20 дней
Яйца	10-15 дней	30-50 дней

Заморозка (-16°C +/- 2°C)

Продукт	Обычное хранение	Вакуумное хранение
Мясо	3-5 месяцев	> 1 года
Рыба	3-5 месяцев	> 1 года
Морепродукты	3-5 месяцев	> 1 года

Комнатная температура (25°C +/- 2°C)

Продукт	Обычное хранение	Вакуумное хранение
Хлеб	1-2 дня	6-8 дней
Печенье	4-6 месяцев	> 1 года
Рис / Мука	3-5 месяцев	> 1 года
Арахис / Бобы	3-6 месяцев	> 1 года
Чай	3-6 месяцев	> 1 года

Меры предосторожности

1. Избегайте вакуумирования продуктов с большим количеством жидкости - это может повредить устройство.
2. Для вакуумирования используйте текстурированные (рифлёные) пакеты. Гладкие пакеты можно только запаивать, но не вакуумировать.
3. Не переполняйте пакет - он должен свободно помещаться в вакуумную камеру.
4. Свежие фрукты и овощи выделяют газы при хранении, поэтому могут вызывать вздутие пакета - они не подходят для долгого вакуумного хранения.
5. Рыбьи кости, скорлупа и другие твёрдые или острые предметы могут проколоть пакет. Заверните их в плотный устойчивый к проколам материал перед упаковкой.
6. Перед запайкой очистите и выпрямите край пакета - на линии запайки не должно быть крошек, капель и складок.
7. Край пакета должен быть сухим - это важно для надёжной герметизации.
8. Перед вакуумированием можно слегка прижать пакет руками, чтобы удалить лишний воздух и повысить эффективность откачки.
9. Во время работы устройства соблюдайте осторожность: попадание жидкости или остатков пищи в вакуумный канал может привести к его засору и поломке.
10. После вакуумирования рекомендуется сразу охладить или заморозить продукты, а также хранить их в тёмном месте. Не используйте прилагаемые пакеты для микроволновки или варки.
11. После использования внешнего вакуумирования обязательно отключите шланг. Если он останется подключённым, воздух будет подтягиваться обратно, и пакет не запечатается.

Инструкции по безопасности

Во избежание травм и повреждений используйте и храните устройство строго в соответствии со следующими рекомендациями:

1. Не вставляйте пальцы или посторонние предметы в вакуумный пакет. Дети младше 14 лет должны пользоваться прибором только под присмотром взрослых.
2. Не ударяйте по корпусу, не роняйте устройство и не подвергайте его сильным вибрациям. Если прибор упал, получил удар или на него попала жидкость - прекратите использование и утилизируйте его.
3. При деформации корпуса или перегреве поверхности немедленно прекратите использование.
4. Не накрывайте устройство тканью, подушками, бельём и другими предметами - это мешает отводу тепла.
5. Устройство не предназначено для использования людьми с ограниченными физическими или умственными возможностями без присмотра.
6. Прибор не является игрушкой. Держите его вне досягаемости детей, особенно в нерабочем состоянии.
7. Повреждённый шнур питания представляет опасность. Не допускайте, чтобы дети прикасались к нему. Во время хранения размещайте шнур в безопасном месте.

8. Перед использованием убедитесь, что прибор и руки сухие.
9. Не тяните за шнур при отключении питания - вынимайте вилку аккуратно, держась за корпус.
10. Не разбирайте устройство самостоятельно. При необходимости ремонта обращайтесь в авторизованный сервисный центр.
11. Если прибор намок, немедленно прекратите использование - это может повредить электронику.
12. Не тяните за шнур, не используйте его как ручку, не зажимайте его дверьми и не оборачивайте вокруг острых предметов. Не подключайте прибор, если шнур или вилка влажные.
13. Не погружайте корпус устройства, шнур или вилку в воду или другие жидкости.
14. Держите устройство подальше от источников тепла: газовых и электрических плит, обогревателей и других горячих поверхностей. Не используйте его во влажной или перегретой среде.
15. Не прикасайтесь к силиконовой вставке или нагревательному элементу во время и сразу после работы - возможен ожог.
16. После запайки края пакета остаётся остаточное тепло - дайте ему остыть перед тем, как прикасаться.
17. Не используйте посудомоечные машины, сушильные или дезинфекционные шкафы для очистки деталей устройства.
18. Основной корпус нельзя мить под водой и погружать в жидкость.

Устранение неисправностей

Описание	Возможные причины	Решение
Устройство не работает	Отключено питания или незакрепленная вилка	Проверьте источник питания и полностью вставьте вилку
	Сработала защита от перегрева	Дождитесь возвращения устройства к нормальной температуре
	Поддон для жидкости не на месте	Установите поддон на место
Вакуумирование или запайка работает плохо	Отверстие пакета находится в неправильном положении или наклонено	Полностью поместите отверстие пакета в вакуумную камеру
	Уплотнительный силикон ослаблен или заблокирован посторонними частицами	Верните силикон в исходное положение и очистите от посторонних частиц
	Воздухозаборник вакуумной камеры заблокирован	Очистите от посторонних частиц
	Пакет для вакуумирования не подходит к устройству	Используйте текстурированные пакеты или пакеты с рифленой поверхностью
	Вакуумный пакет помят или поврежден	Расправьте отверстие пакета или замените вакуумный пакет
	В области запайки есть посторонние частицы или жидкость	Очистите посторонние предметы или жидкости
	Аксессуары для внешнего вакуумирования не отключены	Отключите шланг от устройства

Технические характеристики

Модель	VILKA VZ-29
Рабочая мощность	110 Вт
Номинальное напряжение	220В/110В
Номинальная частота	50Гц/60Гц
Размеры устройства	390×87×100мм
Вес устройства	1250 г

Комплектация:

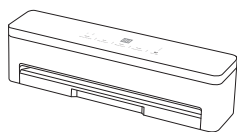

Вакууматор



Вакуумные пакеты

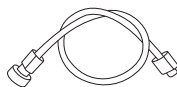

Вакуумный шланг

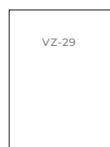

Руководство пользователя

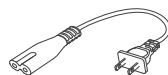

Шнур питания

VILKA

ГАРАНТИЯ

УСЛОВИЯ И ПОЛОЖЕНИЯ

Производитель гарантирует высочайшее качество материалов, изготовления и обслуживания всей продукции в течение 1 года с момента покупки. Эта гарантия не ограничивает ваши права, предусмотренные местными законами о защите прав потребителей. Если местные законы о защите прав потребителей обязывают производителя предоставить больший гарантийный срок, продолжительность гарантии будет продлена в соответствии с законодательством. Если условия настоящей гарантии противоречат местным законам о защите прав потребителей, применяются местные законы о защите прав потребителей

НА ЧТО ГАРАНТИЯ НЕ РАСПРОСТРАНЯЕТСЯ?

- Если номер модели, серийный номер или код даты производства на изделии были изменены, удалены или сделаны нечитаемыми
- Если изделие было изменено по сравнению с его первоначальным состоянием
- Если изделие не использовалось в соответствии с указаниями и инструкциями, приведенными в руководстве пользователя
- Повреждения, вызванные подключением периферийных устройств, дополнительного оборудования или аксессуаров, отличных от рекомендованных в руководстве пользователя
- Повреждения или дефекты, вызванные несчастным случаем, злоупотреблением, неправильным использованием, неправильным или неадекватным обслуживанием
- Повреждения или дефекты, вызванные обслуживанием или ремонтом изделия, выполненным не лицензированным поставщиком услуг или кем-либо другим, кроме официального дистрибьютора
- Повреждения или дефекты, возникшие при коммерческом использовании, аренде или любом использовании, для которого изделие не предназначено
- Если устройство было повреждено, включая, но не ограничиваясь этим, животными, молнией, аномальным напряжением, пожаром, стихийным бедствием, транспортировкой, посудомоечной машиной или водой (если в руководстве пользователя прямо не указано, что устройство можно мыть в посудомоечной машине)
- Случайные повреждения
- Повреждения или дефекты, превышающие стоимость изделия

Модель	Гарантия	Тип обслуживания
VILKA VZ-29	Один год	В сервисном центре

Для получения обслуживания или помощи позвоните по телефону +7 (495) 668-07-91 или посетите наш сайт Vilka.ai, чтобы запросить гарантийное обслуживание или заказать детали

СЛУЖБА ПОДДЕРЖКИ КЛИЕНТОВ

По вопросам гарантии обращайтесь в авторизованный сервисный центр Vilka:

Телефон:

+7 (495) 668-07-91

E-mail:

support@vilka.ai

При обращении в службу поддержки клиентов будьте готовы назвать номер заказа и/или номер кассового чека с указанием даты и места покупки. Гарантия действует с момента приобретения товара и не распространяется на замененные изделия

НАШЕ СООБЩЕСТВО

Присоединяйтесь к нашему сообществу в соцсетях — мы делимся скидками, новинками, лайфхаками и вкусными рецептами для аэрогриля VILKA.

Мы создаём технику с заботой о людях — для русских семей, с уважением к традициям, привычкам и любимым вкусам. Вас ждут розыгрыши, полезные советы, вдохновение от пользователей — и, конечно, много вкусных идей.

Подписывайтесь скорее — и сами всё увидите!

Наш сайт: Vilka.ai



Мы в соцсетях:

ВК



ТГ



ОК



YouTube

