

# VILKA

## ВАКУУМНЫЙ УПАКОВЩИК

### VILKA VZ-28

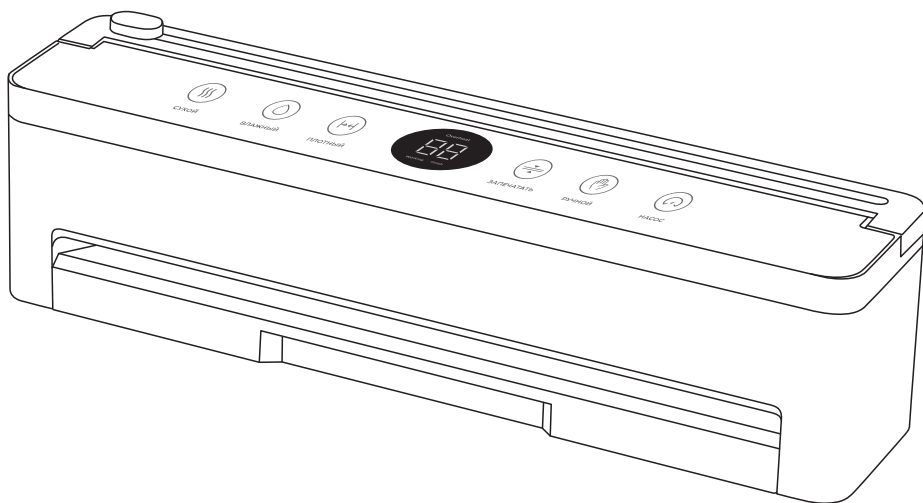

Инструкция по эксплуатации

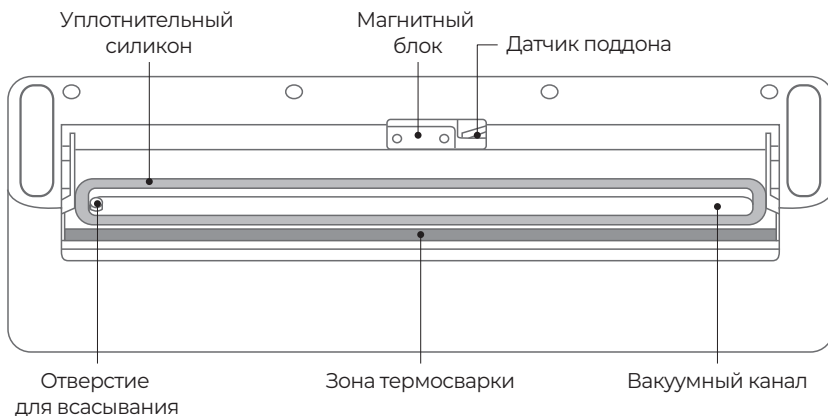
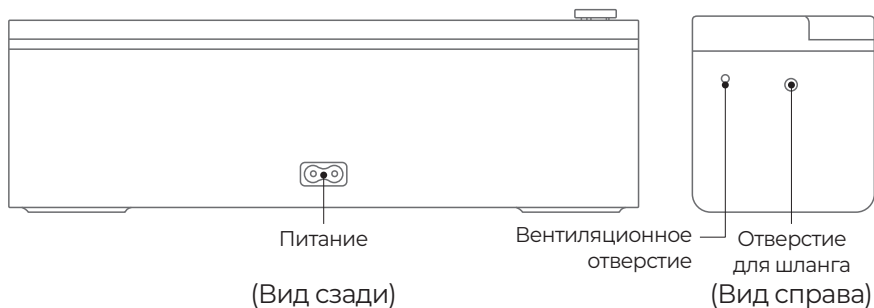
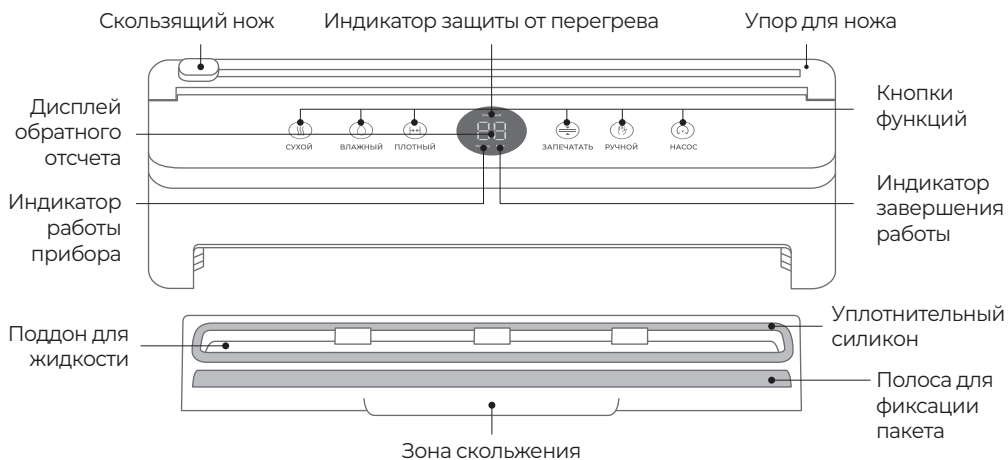

Вид снизу (Поддон отключен)

# Инструкция по эксплуатации

Только для использования в помещении. Надежно разместите вакууматор на столе. После включения питания индикатор обратного отсчета "00" будет постоянно гореть, а устройство перейдет в режим ожидания.

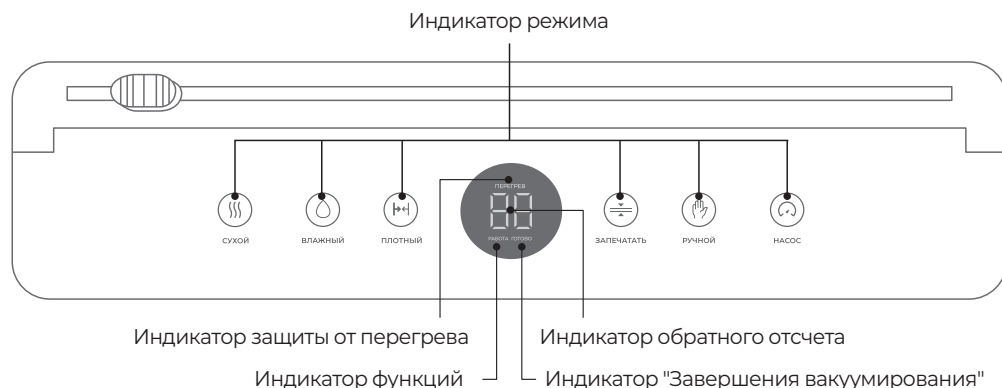

## Инструкция по световым индикаторам

| Состояние устройства                                   | Статус индикатора                    |
|--|--------------------------------------|
| Нормальное включение                                   | Индикатор обратного отсчета горит    |
| Поддон установлен неправильно                          | Индикатор обратного отсчета мигает   |
| Непрерывное использование, слишком высокая температура | Индикатор защиты от перегрева мигает |
| Завершение работы                                      | Индикатор завершения горит           |

|                       |   |
|-----------------------|---|
| При работе устройства | Соответствующий индикатор функции всегда горит          |
|                       | Индикатор "Завершения вакуумирования" мигает            |
|                       | Индикатор обратного отсчета показывает оставшееся время |

## Описание функций

**СУХОЙ:** Сильное вакуумирование (до  $-60$  кПа). Подходит для сухофруктов, фасоли, сухого корма и других сухих продуктов.

**ВЛАЖНЫЙ:** Мягкое вакуумирование ( $-15 \sim -30$  кПа). Подходит для морепродуктов, тушёных блюд и других продуктов с небольшой влажностью.

**ПЛОТНЫЙ:** Сильное вакуумирование (до  $-60$  кПа) с увеличенным временем нагрева. Подходит для хранения круп, риса и других сыпучих продуктов.

**ЗАПЕЧАТАТЬ:** Только функция запайки, без вакуумирования. Удобно для хранения и заморозки.

**РУЧНОЙ:** Позволяет вручную управлять вакуумированием. Удерживайте кнопку для начала откачки воздуха, отпустите — чтобы остановить. Максимальная степень вакуума — до  $-60$  кПа. Можно использовать с функцией «ЗАПЕЧАТАТЬ».

**НАСОС:** Используется с внешними контейнерами, бутылками и пакетами с клапаном. Для использования необходимо подключить специальный шланг.

## **Внимание**

1. Если нужно остановить текущую операцию, нажмите соответствующую кнопку ещё раз.
2. При слишком долгой работе может сработать защита от перегрева: индикатор начнёт мигать, кнопки перестанут реагировать. Подождите, пока устройство остынет.

## **Как пользоваться вакууматором**

1. Поместите продукты в вакуумный пакет.
2. Вставьте пакет в вакуумную камеру — отверстие должно лежать горизонтально, примерно в 4 см от края.
3. Выберите нужный режим и нажмите соответствующую кнопку. Индикатор загорится — начнётся процесс.
4. После завершения индикатор погаснет, прозвучат два сигнала — можно доставать запаянный пакет.

## **Внешнее вакуумирование**

1. Вставьте один конец шланга во внешний разъём сбоку устройства.
2. Подключите другой конец к контейнеру или пакету с клапаном.
3. Для запуска нажмите кнопку «НАСОС».
4. Или выберите режим «РУЧНОЙ»: нажмите и удерживайте кнопку — начнётся вакуумирование, отпустите — остановится.
5. После завершения отсоедините аксессуар — устройство перейдёт в режим ожидания.

## **Внимание**

1. В режиме «РУЧНОЙ», если в течение 10 секунд не происходит действий, устройство автоматически остановит откачку и перейдёт в режим ожидания.
2. Если нужное давление не достигается, устройство завершит вакуумирование через 2 минуты и вернётся в режим ожидания.
3. При вакуумировании влажных продуктов жидкость может попасть в поддон — не забывайте очищать его.
4. При нарезке пакета встроенным ножом нажмите и удерживайте кнопку «СУХОЙ» — включается защита от случайного нажатия. Индикатор мигает и отключается через 10 секунд.

## **Ремонт и обслуживание**

1. Перед чисткой обязательно отключите питание и выньте вилку из розетки.
2. Не перемещайте устройство, если в поддоне есть жидкость.

3. Убедитесь, что уплотнительный элемент сухой и чистый. Перед переворачиванием устройства её рекомендуется снять.
4. Не используйте жёсткие или абразивные материалы для очистки — это может повредить корпус или внутренние элементы.
5. Для ухода за поддоном и вакуумным каналом используйте мягкую ткань и нейтральное мыло.
6. После запайки на силиконовом уплотнителе могут остаться следы от пакета — регулярно очищайте его.
7. При хранении отключайте питание и размещайте устройство в сухом, проветриваемом месте.

## Руководство по хранению продуктов

### Хранение в холодильнике (5°C +/- 3°C)

| Продукт             | Обычное хранение | Вакуумное хранение |
|---------------------|------------------|--------------------|
| Сырое мясо          | 2-3 дня          | 8-9 дней           |
| Морепродукты / Рыба | 1-3 дня          | 4-5 дней           |
| Готовое мясо        | 4-6 дней         | 10-14 дней         |
| Овощи               | 3-5 дней         | 7-10 дней          |
| Фрукты              | 5-7 дней         | 14-20 дней         |
| Яйца                | 10-15 дней       | 30-50 дней         |

### Заморозка (-16°C +/- 2°C)

| Продукт      | Обычное хранение | Вакуумное хранение |
|--------------|------------------|--------------------|
| Мясо         | 3-5 месяцев      | > 1 года           |
| Рыба         | 3-5 месяцев      | > 1 года           |
| Морепродукты | 3-5 месяцев      | > 1 года           |

### Комнатная температура (25°C +/- 2°C)

| Продукт       | Обычное хранение | Вакуумное хранение |
|---------------|------------------|--------------------|
| Хлеб          | 1-2 дня          | 6-8 дней           |
| Печенье       | 4-6 месяцев      | > 1 года           |
| Рис / Мука    | 3-5 месяцев      | > 1 года           |
| Арахис / Бобы | 3-6 месяцев      | > 1 года           |
| Чай           | 3-6 месяцев      | > 1 года           |

# Меры предосторожности

1. Избегайте вакуумирования продуктов с большим количеством жидкости — это может повредить устройство.
2. Для вакуумирования используйте текстурированные (рифлёные) пакеты. Гладкие пакеты можно только запаивать, но не вакуумировать.
3. Не переполняйте пакет — он должен свободно помещаться в вакуумную камеру.
4. Свежие фрукты и овощи выделяют газы при хранении, поэтому могут вызывать вздутие пакета — они не подходят для долгого вакуумного хранения.
5. Рыбьи кости, скорлупа и другие твёрдые или острые предметы могут проколоть пакет. Заверните их в плотный устойчивый к проколам материал перед упаковкой.
6. Перед запайкой очистите и выпрямите край пакета — на линии запайки не должно быть крошек, капель и складок.
7. Край пакета должен быть сухим — это важно для надёжной герметизации.
8. Перед вакуумированием можно слегка прижать пакет руками, чтобы удалить лишний воздух и повысить эффективность откачки.
9. Во время работы устройства соблюдайте осторожность: попадание жидкости или остатков пищи в вакуумный канал может привести к его засору и поломке.
10. После вакуумирования рекомендуется сразу охладить или заморозить продукты, а также хранить их в тёмном месте. Не используйте прилагаемые пакеты для микроволновки или варки.
11. После использования внешнего вакуумирования обязательно отключите шланг. Если он останется подключённым, воздух будет подтягиваться обратно, и пакет не запечатается.

# Инструкции по безопасности

Во избежание травм и повреждений используйте и храните устройство строго в соответствии со следующими рекомендациями:

1. Не вставляйте пальцы или посторонние предметы в вакуумный пакет. Дети младше 14 лет должны пользоваться прибором только под присмотром взрослых.
2. Не ударяйте по корпусу, не роняйте устройство и не подвергайте его сильным вибрациям. Если прибор упал, получил удар или на него попала жидкость — прекратите использование и утилизируйте его.
3. При деформации корпуса или перегреве поверхности немедленно прекратите использование.
4. Не накрывайте устройство тканью, подушками, бельём и другими предметами — это мешает отводу тепла.
5. Устройство не предназначено для использования людьми с ограниченными физическими или умственными возможностями без присмотра.
6. Прибор не является игрушкой. Держите его вне досягаемости детей, особенно в нерабочем состоянии.
7. Повреждённый шнур питания представляет опасность. Не допускайте, чтобы дети прикасались к нему. Во время хранения размещайте шнур в безопасном месте.

8. Перед использованием убедитесь, что прибор и руки сухие.
9. Не тяните за шнур при отключении питания — вынимайте вилку аккуратно, держась за корпус.
10. Не разбирайте устройство самостоятельно. При необходимости ремонта обращайтесь в авторизованный сервисный центр.
11. Если прибор намок, немедленно прекратите использование — это может повредить электронику.
12. Не тяните за шнур, не используйте его как ручку, не зажимайте его дверьми и не оборачивайте вокруг острых предметов. Не подключайте прибор, если шнур или вилка влажные.
13. Не погружайте корпус устройства, шнур или вилку в воду или другие жидкости.
14. Держите устройство подальше от источников тепла: газовых и электрических плит, обогревателей и других горячих поверхностей. Не используйте его во влажной или перегретой среде.
15. Не прикасайтесь к силиконовой вставке или нагревательному элементу во время и сразу после работы — возможен ожог. После запайки края пакета остаётся остаточное тепло — дайте ему остыть перед тем, как прикасаться.
16. Не используйте посудомоечные машины, сушильные или дезинфекционные шкафы для очистки деталей устройства.
17. Основной корпус нельзя мыть под водой и погружать в жидкость.

## Устранение неисправностей

| Описание                                  | Возможные причины   | Решение  |
|---|---|--|
| Устройство не работает                    | Отключение питания или незакрепленная вилка                             | Проверьте источник питания и полностью вставьте вилку                  |
|   | Сработала защита от перегрева   | Дождитесь возвращения устройства к нормальной температуре              |
|   | Поддон для капель не на месте   | Установите поддон для капель на место                                  |
| Вакуумирование или запайка работает плохо | Отверстие пакета находится в неправильном положении или наклонено       | Полностью поместите отверстие пакета в вакуумную камеру                |
|   | Уплотнительный силикон ослаблен или заблокирован посторонними частицами | Верните силикон в исходное положение и очистите от посторонних частиц  |
|   | Воздухозаборник вакуумной камеры заблокирован                           | Очистите от посторонних частиц   |
|   | Пакет для вакуумирования не подходит к устройству                       | Используйте текстурированные пакеты или пакеты с рифленой поверхностью |
|   | Вакуумный пакет помят или поврежден                                     | Расправьте отверстие пакета или замените вакуумный пакет               |
|   | В области запайки есть посторонние частицы или жидкость                 | Очистите посторонние предметы или жидкости                             |
|   | Аксессуары для внешнего вакуумирования не отключены                     | Отключите внешние аксессуары от устройства                             |

# Технические характеристики

|                        |               |
|------------------------|---------------|
| Модель                 | VILKA VZ-28   |
| Рабочая мощность       | 110 Вт        |
| Номинальное напряжение | 220В/110В     |
| Номинальная частота    | 50Гц/60Гц     |
| Размеры устройства     | 390×90×106 мм |
| Вес устройства         | 1250 г        |

## Комплектация:

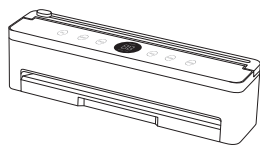

Вакууматор



Вакуумные пакеты

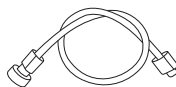

Вакуумный шланг



Руководство пользователя

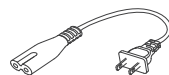

Шнур питания

# VILKA

## ГАРАНТИЯ

### УСЛОВИЯ И ПОЛОЖЕНИЯ

Производитель гарантирует высочайшее качество материалов, изготовления и обслуживания всей продукции в течение 1 года с момента покупки до конца гарантийного периода. Эта гарантия не ограничивает ваши права, предусмотренные местными законами о защите прав потребителей. Если местные законы о защите прав потребителей обязывают производителя предоставить больший гарантийный срок, продолжительность гарантии будет продлена в соответствии с законодательством. Если условия настоящей гарантии противоречат местным законам о защите прав потребителей, применяются местные законы о защите прав потребителей

### НА ЧТО ГАРАНТИЯ НЕ РАСПРОСТРАНЯЕТСЯ?

- Если номер модели, серийный номер или код даты производства на изделии были изменены, удалены или сделаны нечитаемыми
- Если изделие было изменено по сравнению с его первоначальным состоянием
- Если изделие не использовалось в соответствии с указаниями и инструкциями, приведенными в руководстве пользователя
- Повреждения, вызванные подключением периферийных устройств, дополнительного оборудования или аксессуаров, отличных от рекомендованных в руководстве пользователя
- Повреждения или дефекты, вызванные несчастным случаем, злоупотреблением, неправильным использованием, неправильным или неадекватным обслуживанием
- Повреждения или дефекты, вызванные обслуживанием или ремонтом изделия, выполненным не лицензированным поставщиком услуг или кем-либо другим, кроме официального дистрибьютора
- Повреждения или дефекты, возникшие при коммерческом использовании, аренде или любом использовании, для которого изделие не предназначено
- Если устройство было повреждено, включая, но не ограничиваясь этим, животными, молнией, аномальным напряжением, пожаром, стихийным бедствием, транспортировкой, посудомоечной машиной или водой (если в руководстве пользователя прямо не указано, что устройство можно мыть в посудомоечной машине)
- Случайные повреждения
- Повреждения или дефекты, превышающие стоимость изделия

| Модель      | Гарантия | Тип обслуживания   |
|-------------|----------|--------------------|
| VILKA VZ-28 | Один год | В сервисном центре |

Для получения обслуживания или помощи позвоните по телефону +7 (495) 668-07-91 или посетите наш сайт [Vilka.ai](http://Vilka.ai), чтобы запросить гарантийное обслуживание или заказать детали

# СЛУЖБА ПОДДЕРЖКИ КЛИЕНТОВ

По вопросам гарантии обращайтесь в авторизованный сервисный центр Vilka:

Телефон:

+7 (495) 668-07-91

E-mail:

support@vilka.ai

При обращении в службу поддержки клиентов будьте готовы назвать номер заказа и/или номер кассового чека с указанием даты и места покупки. Гарантия действует с момента приобретения товара и не распространяется на замененные изделия

## НАШЕ СООБЩЕСТВО

Присоединяйтесь к нашему сообществу в соцсетях — мы делимся скидками, новинками, лайфхаками и вкусными рецептами для аэрогриля VILKA.

Мы создаём технику с заботой о людях — для русских семей, с уважением к традициям, привычкам и любимым вкусам. Вас ждут розыгрыши, полезные советы, вдохновение от пользователей — и, конечно, много вкусных идей.

Подписывайтесь скорее — и сами всё увидите!

Наш сайт: [Vilka.ai](http://Vilka.ai)



Мы в соцсетях:

ВК



ТГ



ОК



YouTube

